

Future Foresee
A309

Masážní křeslo uživatelský manuál

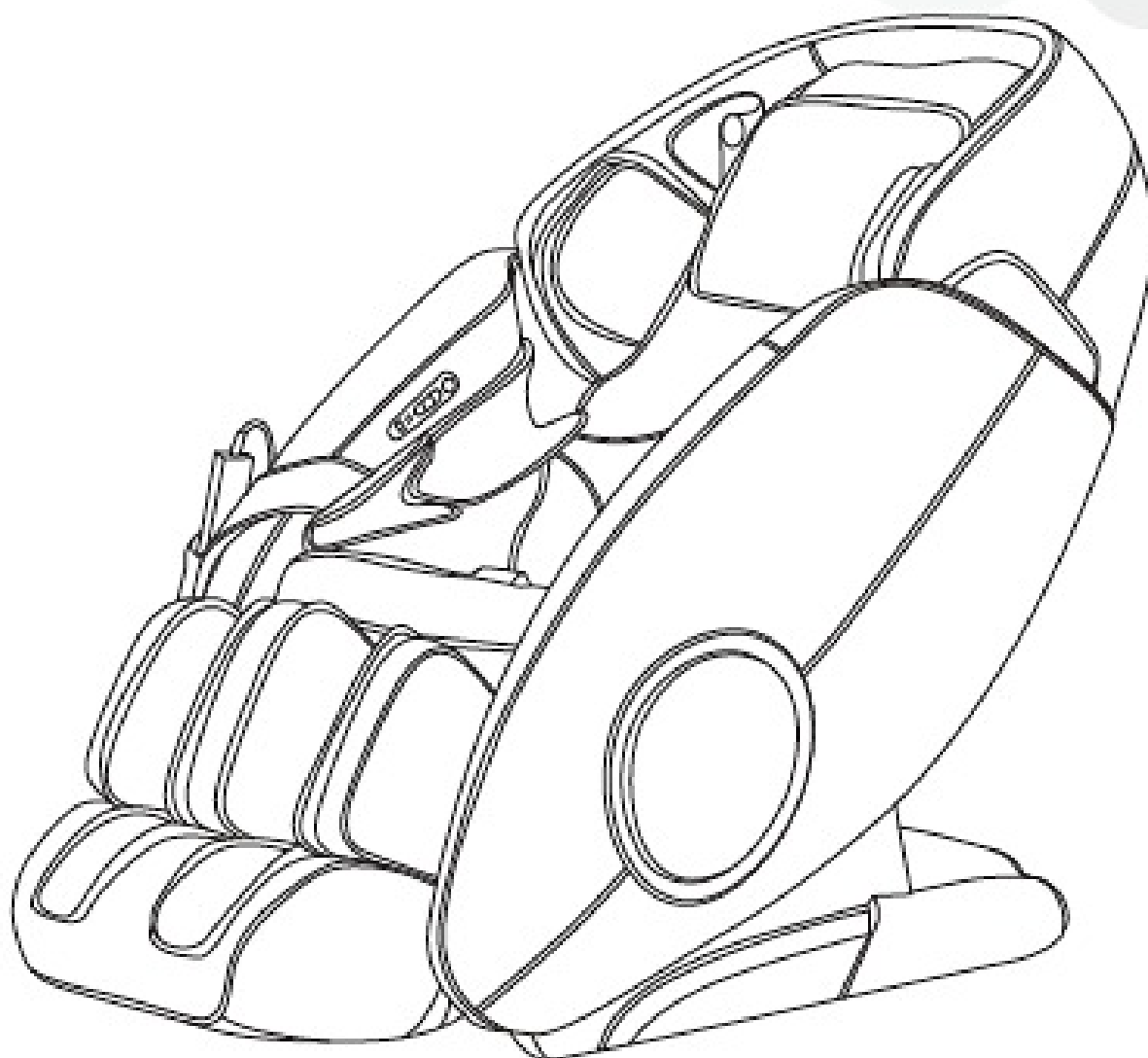

Děkujeme Vám za zakoupení tohoto produktu. Přečtěte si pozorně tento manuál, abyste věděli, jak správně používat tento výrobek. Věnujte zvláštní pozornost bezpečnostním doporučením a uschovejte tento manuál pro budoucí použití.

Poznámka: Naše společnost si vyhrazuje právo aktualizovat design a popis tohoto produktu bez dalšího upozornění. Informujte se o aktuální barvě tohoto produktu.

OBSAH

Bezpečnost a údržba.....	3
Názvy a funkce komponentů.....	5
Funkce.....	6
Způsob použití.....	7
Specifikace výrobku.....	17

1. Důležitá bezpečnostní upozornění

- Nedovolte, aby se děti dotýkaly pohyblivých částí křesla.
- Použijte dobře uzemněný napájecí zdroj vhodný pro tento výrobek.
- Po použití nebo před čištěním odpojte el.zástrčku, aby nedošlo ke zranění nebo poškození.
- Používejte prosím tento výrobek v souladu s tímto manuálem.
- Nepoužívejte příslušenství, která nejsou doporučena.
- Nepoužívejte tento výrobek venku.
- Před použitím si prosím pečlivě přečtěte tento manuál.
- Jakékoliv jiné použití křesla, které není zmíněno v tomto manuálu je zakázané.
- Doporučuje se maximální doba používání 20 minut.
- Nepoužívejte toto křeslo, pokud je jeho kožený potah poškozený.
- Nepoužívejte toto křeslo, pokud je kryt koženého potahu poškozen.
- Nepoužívejte jej, pokud je ohřevného těleso zakryté nebo zablokované.
- Do tohoto produktu prosím nic nevhazujte.
- Při používání tohoto produktu prosím nespěte.
- Nepoužívejte jej, pokud jste opilí nebo se necítíte dobře.
- Nepoužívejte jej prosím do jedné hodiny po jídle.
- Nezesilujte příliš funkci masáže, aby nedošlo ke zranění.

2. Použití ve vnějším prostředí

- Nepoužívejte křeslo za vysokých teplot nebo ve vlhkém prostředí.
- Nepoužívejte prosím křeslo v tepelném přechodu mezi horkým a chladným prostředím. Křeslo nejprve umístěte a používejte v prostředí s pokojovou teplotu.
- Nepoužívejte jej v silně prašném nebo leptavém prostředí.
- Nepoužívejte křeslo tam, kde není dostatek místa pro použití nebo kde je špatné větrání.

3. Osoby nevhodné pro používání křesla

- Lidé trpící osteoporózou nejsou vhodní k používání tohoto produktu.
- Lidé trpící srdečními chorobami nebo nosící elektronická lékařská zařízení, jako je kardiostimulátor, nejsou pro použití tohoto produktu vhodní.
- Lidé s horečkou, nejsou vhodní k používání tohoto produktu.
- Těhotné ženy nebo ženy, které mají menstruaci, nejsou vhodné pro použití tohoto produktu.
- Lidé, kteří se zranili nebo mají kožní onemocnění, nejsou pro používání tohoto produktu vhodní.
- Děti mladší 14 let nebo osoby duševně nevyvážené, bez dozoru, nesmějí tento produkt používat.
- Lidé, kterým lékař nařídil odpočinek, nebo lidé, kteří se necítí dobře, nejsou pro použití tohoto produktu vhodní.
- Lidé, s mokým povrchem těla mají zakázáno tento výrobek používat.
- Spotřebič má vyhřívaný povrch. Osoby necitlivé na teplo musí být při používání spotřebiče opatrné.

4. Bezpečnost

- Zkontrolujte hodnotu el.napětí, zda-li odpovídá specifikacím tohoto produktu.
- Nepoužívejte mokrou ruku k vytahování el. zástrčky.
- Dbejte na to, aby dovnitř tohoto výrobku nevnikla voda, aby nedošlo k úrazu elektrickým proudem nebo k jeho poškození.
- Nepoškoďte el.vodiče ani neupravujte el.obvod tohoto výrobku.
- K čištění elektrických částí, jako je vypínač a zástrčka, nepoužívejte vlhký hadřík.
- Nepřibližujte se k tomuto produktu při výpadku el. proudu, abyste předešli zranění při náhlém obnovení napájení elektřinou.
- Tento spotřebič není určen k použití osobami (včetně dětí) se sníženými fyzickými, smyslovými nebo mentálními schopnostmi nebo nedostatkem zkušeností a znalostí, pokud nejsou pod dozorem nebo jim není poskytnut návod k použití zařízení osobou odpovědnou za jejich bezpečnost.
- Děti by měly být pod dohledem, aby bylo zajištěno, že si s přístrojem nebudou hrát.
- Pokud je napájecí kabel poškozen, musí být vyměněn výrobcem, jeho servisním zástupcem nebo podobně kvalifikovanými osobami, aby se předešlo nebezpečí.

5. Údržba

- Údržbu tohoto výrobku by měli provádět autorizovaní opraváři, NEPOKOUŠEJTE se sami křeslo demontovat nebo opravovat.
- Nezapomeňte po použití vypnout el. napájení.
- Nepoužívejte tento výrobek, pokud je zásuvka uvolněná.
- Pokud nebudete tento výrobek delší dobu používat, stočte kabely a uskladněte tento produkt v suchém a bezprašném prostředí.
- Nevystavujte tento produkt vysokým teplotám nebo blízkosti ohně a nevystavujte jej dlouhodobému přímému slunečnímu záření.
- Pokud je odpojitelný napájecí kabel poškozen, musí být vyměněn výrobcem, jeho servisním zástupcem nebo podobně kvalifikovanou osobou, aby se předešlo možnému riziku zranění nebo poškození zařízení.
- Tento výrobek prosím očistěte suchým hadříkem. Nepoužívejte ředidlo, benzen nebo alkohol.
- Mechanické součásti tohoto produktu jsou speciálně navrženy a vyrobeny, proto není nutné jim poskytovat zvláštní údržbu.
- Nepoužívejte k ošetření tohoto produktu nástroje s ostrými hranami.
- Nepřesunujte a netlačte tento výrobek na nerovném povrchu, před přesunem by měl být zvednut.
- Křeslo používejte přerušovaně, nedovolte, aby tento výrobek pracoval nepřetržitě dlouho.

6. Řešení běžných závad

- Je to přirozený zvuk pohybujícího se motoru, který můžete slyšet během používání křesla.
- Pokud ovladač nefunguje normálně, zkontrolujte, zda jsou el.zástrčky a el.zásuvky pevně připojeny a zda je spínač zapnutý.
- Pokud skončí přednastavená provozní doba křesla, produkt automaticky aktivuje tlačítko vypnutí; pokud tento výrobek pracuje nepřetržitě po dlouhou dobu, teplotní chránič automaticky vypne křeslo, následně počkejte alespoň půl hodiny, než křeslo znovu zapnete.

Názvy a funkce komponentů

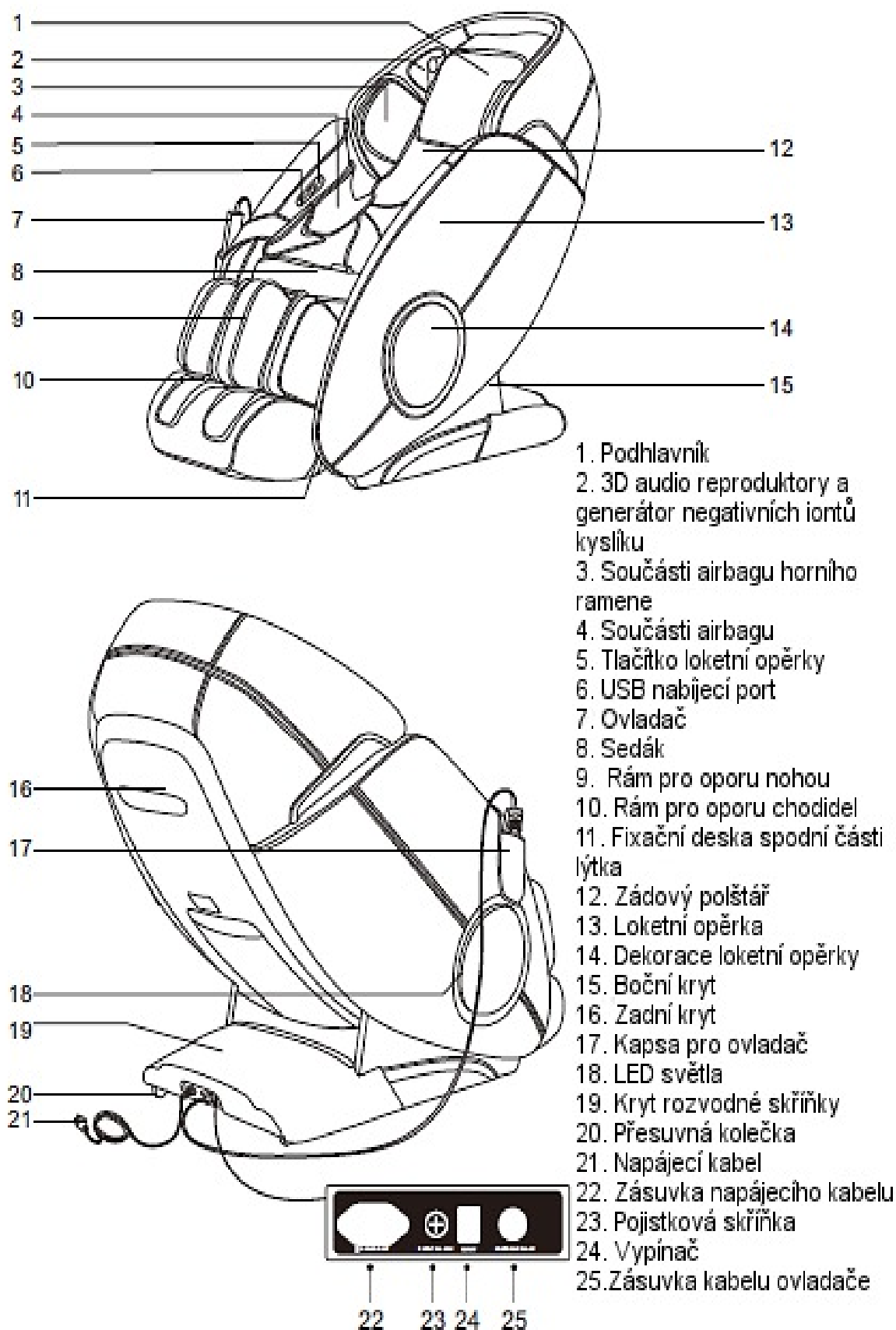

Funkce

- Tento výrobek je navržen se sadou inteligentních 3D mechanických masážních hlavic, které se mohou pohybovat nahoru a dolů, táhnout tam a zpět, jsou poháněné čtyřmi ozub. koly s tlumením zvuku.
- Navrženo s pěti typy emulačních masážních metod shiatsu, hnětení, poklepávání, klepání, současné hnětení a klepání.
- Ramenní část je navržena s funkcí automatické detekce a funkcí mikro nastavení.
- Sada se šesti druhy charakteristických funkcí automatické masáže: úleva od bolesti, pohodlí, uvolnění, demo, horní část těla, dolní část těla.
- Sada se dvěma druhy paměť'ových masážních funkcí M1 a M2.
- Ruční masáž horní části těla s pěti možnostmi: celková, částečná lokální, v jednom místě, částečná masáž oblasti horní části zad a dolní část zad. S pěti typy emulačních masážních metod shiatsu, hnětení, poklepávání, klepání, současné hnětení a poklepávání. Každá masážní metoda se třemi stupni rychlosti je nastavitelná. Ve stavu masáže v jednom bodě a částečné lokální se mohou masážní hlavice pohybovat nahoru a dolů, aby přesně nastavily masážní bod. Ve stavu poklepání, shiatsu a klepání, šířka mezi dvěma hnětacími kuličkami je nastavitelná ve třech stupních: široká, střední a úzká.
- Funkce tlakové vzduchové masáže: tlaková masáž celého těla, tlaková masáž paží, (masáž předloktí má 4 airbagy a masáž dolní části paží je osazena 8 airbagy), tlaková masáž nohou (se 16 airbagy), s 3 režimy a 3 volitelnými úrovněmi intenzity.
- Masáž nohou chodidel je navržena s funkcí masáže válečkem. Na spodní části chodidla se nachází dva páry mastoidní rotující masáže na koncích prstů nohou; škrábací masáž na klenbě chodidla a patě.
- Funkce zpětného ohřevu využívá uhlíková vlákna jako zdroj infračerveného ohřevu.
- Opěrku nohou lze prodloužit tak, aby vyhovovala různým délkám nohou.
- Vzhledem k tomu, že se opěradlo naklání dolů, je tento výrobek navržen tak, aby šetřil místo u stěny tím, že se křeslo posouvá dopředu.
- Lýtkovou a zádovou opěrku a režim automatického položení lze upravit tak, aby lépe vyhovovaly preferencím uživatele.
- Zádová stopa ve tvaru L je přizpůsobená křivkám vašeho těla.
- Zvukové reproduktory se nacházejí v horní části výrobku, hudbu lze přehrávat připojením Bluetooth k chytrému telefonu nebo tabletu.
- Generátor negativních iontů kyslíku je umístěný na horní loketní opěrce.
- Design s LED světlem se nachází na každé straně loketní opěrky.
- S tlačítkem na pravé loketní opěrce, včetně zapnutí/vypnutí pro funkce nulové gravitace, auto režimu, souvislého pohybu.
- Design s USB nabíječkou na pravé loketní opěrce.
- Design podhlavníku se dvěma sekcemi a skládacím designem (2 úrovně ve složeném stavu), zákazník může používat různé úrovně podle svých potřeb. Chcete-li snížit intenzitu masáže oblasti krku. Při prodloužení do oblasti zad můžete snížit intenzitu masáže oblasti zad. Nabízeny jsou zákazníkovi různé možnosti.

Poznámka: Konkrétní displej ovladače se vztahuje ke skutečnému výrobku.

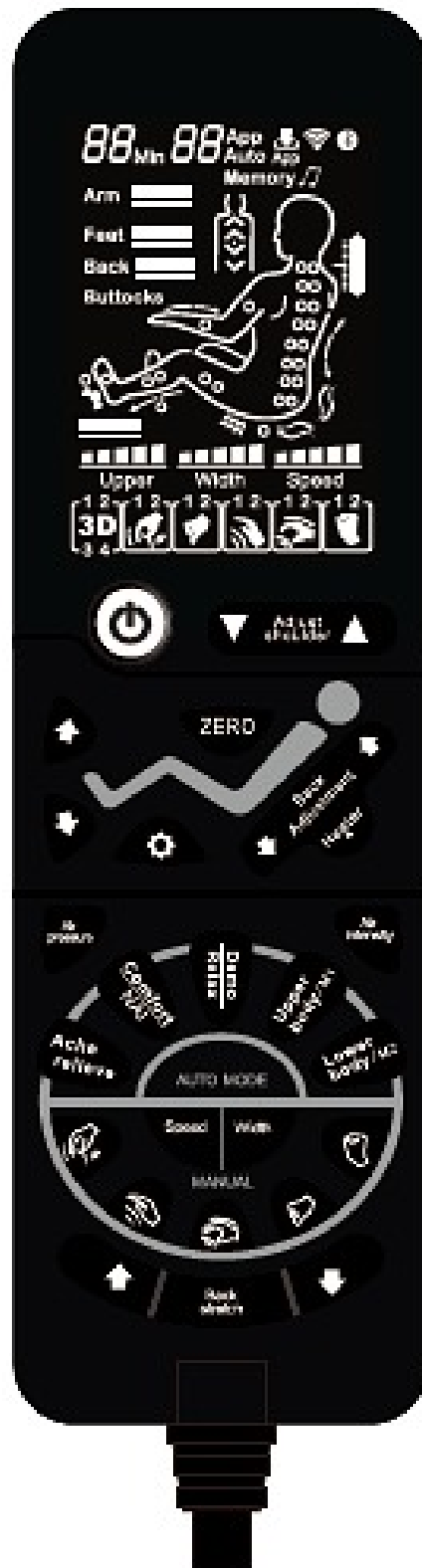

06

Zapnutí hlavního zdroje napájení



2. Zahájení masáže

- 1) Stiskněte tlačítko napájení, masážní křeslo se automaticky sklopí a zapne se masáž.
- 2) Automatická detekce polohy ramen a masážních akupresurních bodů, čekání na dokončení testování.
- 3) Pokud existuje rozdíl mezi masážními kuličkami a skutečnou polohou ramen, můžete nastavit tlačítkem nahoru a dolů vhodnou polohu. Poloha ramen má nastavitelných 10 stupňů. Spustí se automatická masáž, pokud do 10 sekund nedojde k úpravě polohy ramen.

Tlačítko	Popis	Zobrazení
	Přemístění masážních kuliček do vhodné polohy směrem nahoru	
	Přemístění masážních kuliček do vhodné polohy směrem dolů	

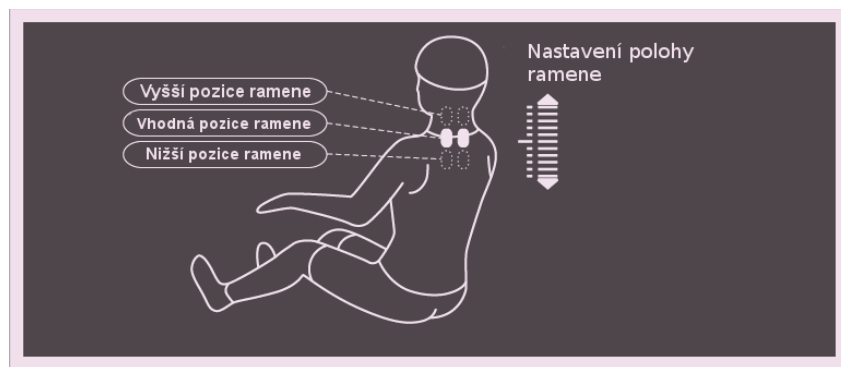

- 4) Výběr požadované masážní funkce

Funkce paměť'ové masáže















Stiskněte tlačítko „horní část těla/M1“ nebo „spodní část těla/M2“ po dobu 3 sekund, potom vstupte do funkce paměť'ové masáže „M1“ nebo „M2“, dojde k návratu k režimu předchozí paměť'ové masáže.

Tlačítko	Popis	Zobrazení
Paměť'ová masáž		Paměť'
		Paměť'

- Specifikovaná automatická masáž







Funkce	Tlačítko	Popis	Zobrazení
Specifikovaná automasáž		Hluboká masáž na akupresurních bodech, účinně zmírní bolest	AUTO F1
		Uvolnění celého těla	AUTO F2
		Podpora krevního oběhu	AUTO F3
		Rychlé zažijnění veškerého masážního efektu (stiskněte na 2 s pro přepnutí na zvýšení rychlostní)	AUTO F0
		Masáž se zaměřením na horní část těla	AUTO F4
		Masáž se zaměřením na dolní část těla	AUTO F5

- Manuální masáž horní části těla







Funkce	Tlačítko	Popis	Zobrazení
Technika	 Shiatsu	Rychlost a rozsah	
	 Hnětení a poklepávání	Rychlost	
	 Poplácávání	Rychlost a rozsah	
	 Hnětení	Rychlost	
	 Poklepávání	Rychlost a rozsah	
Rychlost	 Speed	Tři stupně nastavení rychlosti	 Rychlost
Rozsah	 Width	Tři stupně nastavení rozsahu	 šíře

Funkce	Tlačítko	Popis		Zobrazení
Protažení zad		Masáž v jednom místě		 H0
		Malá oblast (částečná oblast) masáže zad nahoru a dolů		 H1
		Celková masáž zad ve smětu nahoru a dolů		 H2
		Masáž horní části zad ve směru nahoru a dolů		 H3
		Masáž dolní části zad ve směru nahoru a dolů		 H4
		Nastavení masážního bodu (v jednom místě, režimech částečné masáže můžete upravit pozici masírované oblasti)	Masážní hlavice se pohybují nahoru	
			Masážní hlavice se pohybují dolů	

- Funkce masáže tlakem vzduchu

Funkce	Tlačítko	Popis	Zobrazení
Režim tlaku vzduchu		Tři režimy tlakové masáže (celé tělo, paže a nohy) pro spodní část těla	Paže  Chodidla 
Intenzita		S nastavitelnými třemi stupni	Paže  Chodidla 





- Ostatní manuální funkce

Funkce	Tlačítko	Popis	Zobrazení
Váleček		Masážní váleček chodidel: přepnutí na masáž chodidel, s 3 dostupnými úrovněmi rychlostí	
Ohřev		Infračervené vyhřívání křesla pro ohřev zad. Pocit tepla nastane po 3 minutách zapnutí ohřevu.	
Negativní ionty kyslíku		Dlouhým stisknutím tlačítka po dobu 3 sekund zapnete / vypnete funkci negativní kyslíkových iontů	

- **Ostatní manuální funkce**

Funkce	Tlačítko	Popis
Zvednutí a spuštění opěrky lýtka		Tlačítko zvedání opěrky lýtka, stiskněte toto tlačítko, opěrka se pomalu zvedá. Když tlačítko uvolníte, tak se opěrka přestane zvedat.
		Tlačítko snížení opěrky lýtka, stiskněte toto tlačítko, opěrka pomalu klesá. Když tlačítko uvolníte, tak opěrka přestane klesat.
Zvednutí a spuštění opěrky zad		Tlačítko zvedání opěradla, stiskněte toto tlačítko, opěradlo se začne pomalu zvedat. Když tlačítko uvolníte, tak se opěrka přestane zvedat.
		Tlačítko sklopení opěradla, stiskněte toto tlačítko, opěradlo začne pomalu klesat. Když tlačítko uvolníte, tak opěrka přestane klesat.
Režim automatického položení		Se třemi režimy cirkulace, když stisknete toto tlačítko, dojde k zapnutí režimu položení opěrky zad.

- **Zkratka tlačítka loketní opěrky**

Funkce	Tlačítko	Popis
ZAP/VYP		Stisknutím tohoto tlačítka zapnete nebo vypnete masážní křeslo
propojení pohybů		Stisknutím a podržením tohoto tlačítka pomalu zvednete opěradlo a sklopíte opěrku nohou. Uvolněte tlačítko pro zastavení.
nulová gravitace		Stiskněte jednou, dojde k přepnutí do režimu automatického položení, celkem 3 režimy oběhu
propojení pohybů		Stisknutím a podržením tohoto tlačítka pomalu spustíte opěradlo a zvednete opěrku nohou. Uvolněte tlačítko pro zastavení.
AUTO režimy	AUTO	Stiskněte jednou, přepněte na jednu z funkcí automatické masáže USB
USB		USB nabíječka. Může nabíjet vaše chytré zařízení (mobilní telefon)

3. Vypnutí napájení, zastavení masáže

1) Během masáže stiskněte tlačítko napájení pro vypnutí, všechny masážní funkce se okamžitě zastaví, opěradlo a opěrka nohou se automaticky vrátí do původní polohy, zatím můžete nastavit paměťovou funkci. Po uplynutí stanovené provozní doby budou všechny masážní funkce dokončeny. Mezitím můžete nastavit paměťovou funkci, ale opěradlo a opěrka nohou se nevrátí do původní polohy.

2) Funkce ukládání do paměti: Po uplynutí stanovené provozní doby nebo po vypnutí se na ručním ovladači zobrazí „Paměť /memory/“ a blikání, pro připomenout uživatelům, zda je třeba uložit režim masáže před vypnutím, můžete stisknout funkční tlačítka paměti „M1“ nebo „ M2 “, tím uložíte režim masáže.

3) Vypnutí napájení celého zařízení.

Obrázek (vypnutí napájení)



4) Instalace loketních opěrek

· Zjistěte, zda zástrčka spojky ze základny rámu sedadla odpovídá loketní opěrce, kabely protáhněte skrz konec střední části rámu sedadla (obrázek 1)

· Po dokončení prvního kroku připojte každou zástrčku podle označení na kabelu. (Obrázek 2)

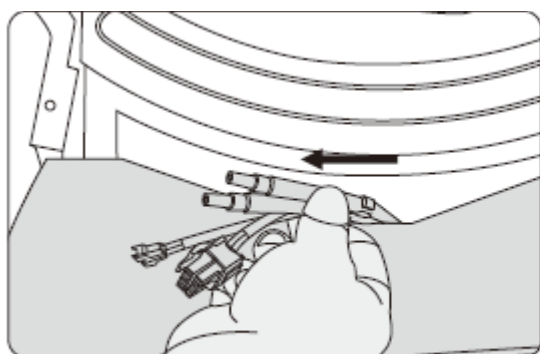

obr. 1

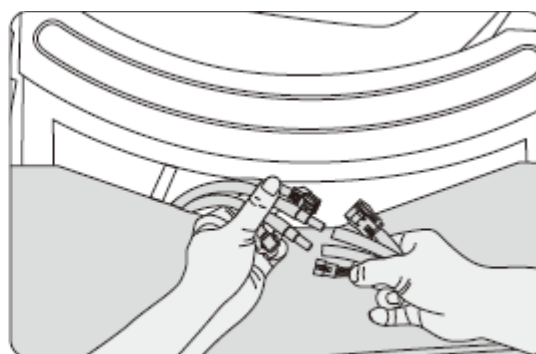

obr. 2

· Vložte zástrčku, která vychází ze základny rámu sedadla, a vzduchovou hadici. (Obrázek 3)

· Po správném zasunutí zástrčky vložte vodiče do základny rámu sedadla spolu s kovovou trubkou, poté nasadte plátěný kryt a vyhněte se přehnutí vzduchové hadice.

· Vložte zástrčku, která vychází ze základny rámu sedadla, a vzduchovou hadici. (Obrázek 3)

- Po správném zasunutí zástrčky vložte vodiče do základny rámu sedadla spolu s kovovou trubkou, poté nasadte plátěný kryt a vyhněte se přehnutí vzduchové hadice. (Obrázek 4)

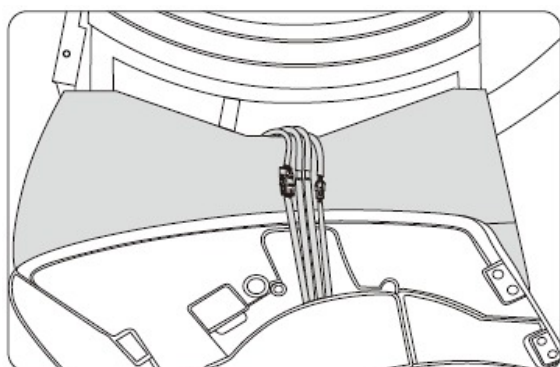
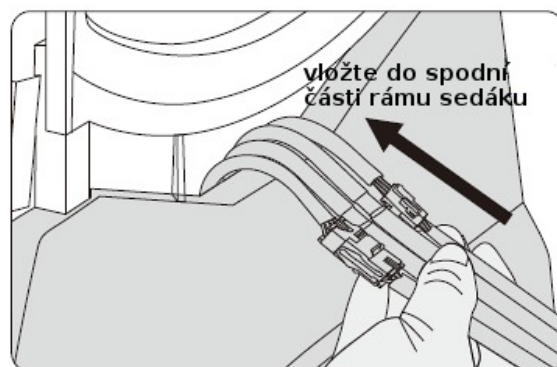
**obr. 3****obr.4**

- Držte loketní opěrku za přední a zadní část, zadní část loketní opěrky umístěte blízko spodní části kapsle. (Obrázek 5)
- Vložte dolní hřídel zářezky do spodní omezovací zářezky na zadní vnitřní části loketní opěrky na kapsli (obrázek 6)

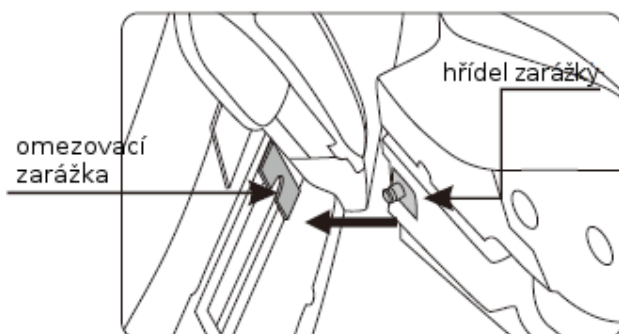
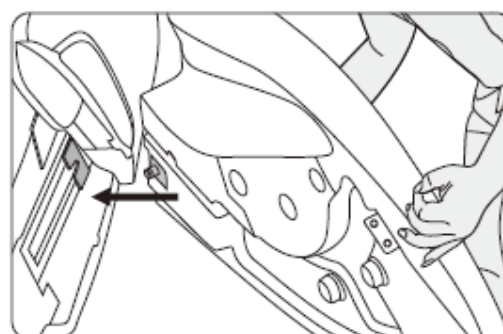
**obr. 5****obr. 6**

- Po dokončení zadní části přiložte přední část loketní opěrky ke kovové trubce a zasuňte háček na přední části loketní opěrky do kovové trubky rámu sedadla. (Obrázek 7)
- Stiskněte loketní opěrku dolů, dokud nebude ve správné poloze, poté zatlačte přední část loketní opěrky nahoru, přiložte háček, který je v přední části loketní opěrky ke kovové trubce, jemně loketní opěrku přitlačte houpavým pohybem, zkontrolujte, zda je loketní opěrka dobře nainstalována. (Obrázek 8)

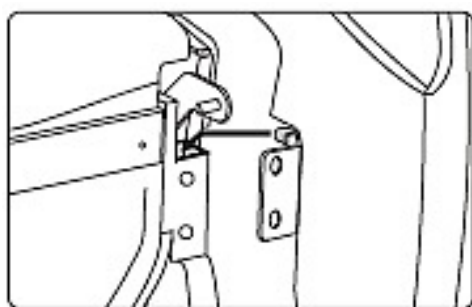
**obr. 7****obr. 8**

- Rozepněte PU kryt na horní opěrce ramen, pomocí křížového šroubováku přes otvor v kapsli přišroubujte loketní opěrku, poté PU kryt horního ramene uzavřete pomocí zipu. (Obrázek 9)
- Zarovnejte otvor na kovové trubce, která je na přední části loketní opěrky, utáhněte šroub na rámu loketní opěrky pomocí křížového šroubováku, dokončete instalaci a proveďte stejné kroky pro obě loketní opěrky. (Obrázek 10)

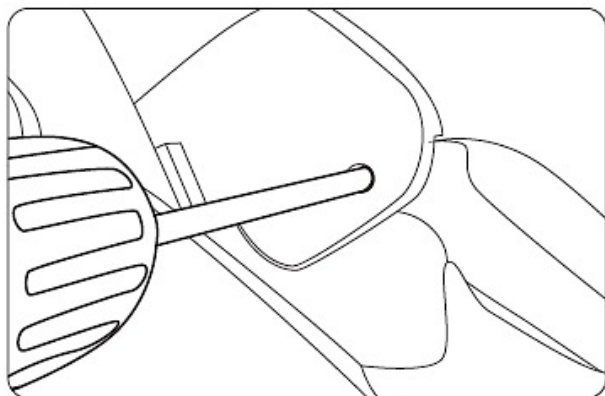

obr. 9

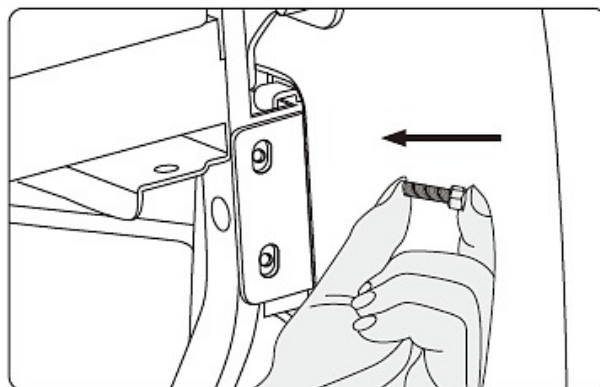

obr. 10

5. Instalace lýtkových opěrek

- Nejprve namontujte rotující hřídel do pevné konzole lýtkové opěrky, berte na vědomí, že otvory by měly být zarovnané, aby se do nich dal vložit kolík ve tvaru R (obrázek 1)
- Poté, co je opěrka lýtka spojena se zarovnanou pevnou osou, vložte lýtkovou opěrku do křesla (Obrázek 2)

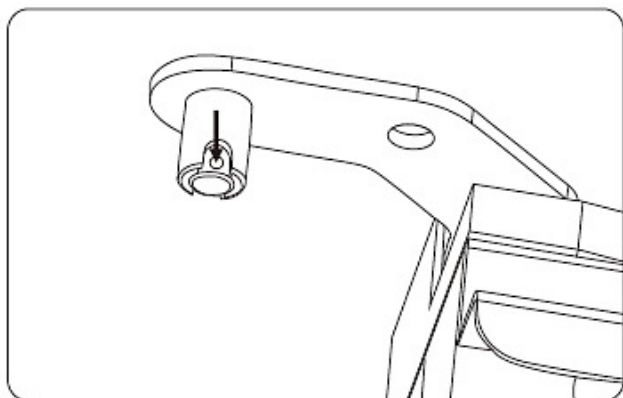

obr. 1

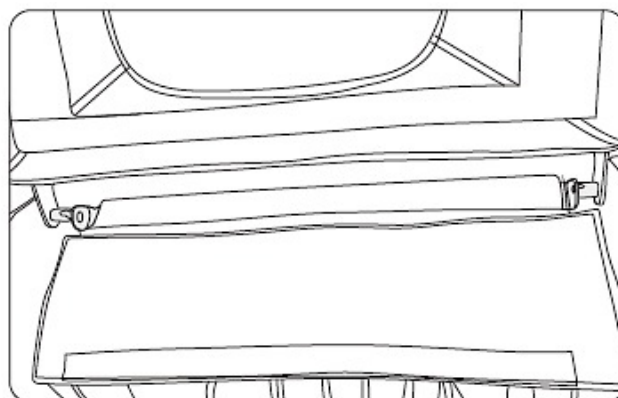

obr. 2

- Zastrčte R kolík, pak se přesuňte na druhou stranu lýtkové opěrky, a zastrčte druhý R kolík (obrázek 3)
- Dokončeno (obrázek 4)

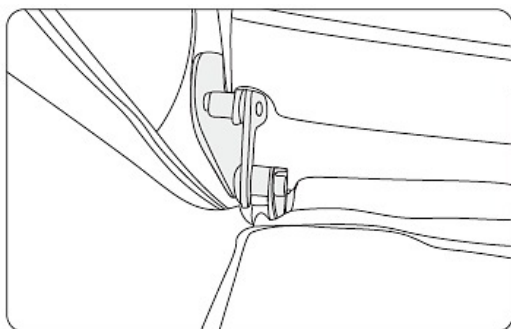

obr. 3

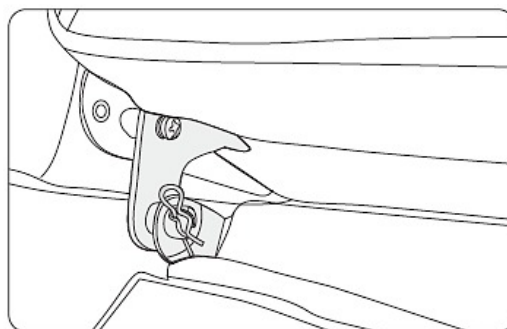

obr. 4

Pozn.

- Když křeslo operuje v režimu položení a opěrka lýtky se zvedá, nemůžete náhle začít stlačovat zvedající se opěrku lýtek. V opačném případě by masážní křeslo mohlo přepadnout dopředu a způsobit případná zranění.
- Před tím než se posadíte do masážního křesla prosím zkontrolujte, že je masážní hlavice v pozici sedačky. Vyhněte se tak nepříjemnému pocitu na gluteu, když sedíte, kvůli hmotnosti lidského těla.

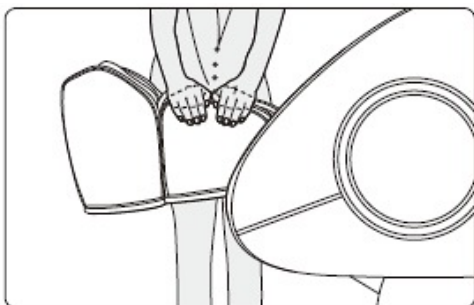

obr. 1

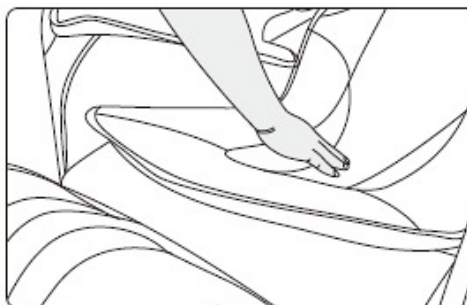

obr. 2

6. Manuál k montáži a použití podhlavníku a opěradla

- Použití podhlavníku může snížit intenzitu masáže hnětením na krku a ramenou podle vašich potřeb, je na vašem rozhodnutí, zda je podhlavník potřeba (doporučujeme jej použít). Polštář podhlavníku a opěradlo spojte zipem (1), polštář podhlavníku a polštář opěradla spojte pomocí suchého zipu (2).



zapnutí na zip



(1)

zapnutí na suchý zip

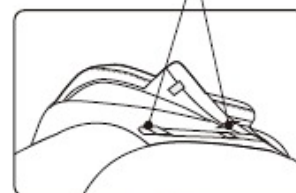

(2)

7. Ochrana podlahy

- Dlouhodobé umístění těžké masážní židle na dřevěné podlaze může zapříčinit poškození podlahy. Tudíž prosím pod křeslo umístěte kobereček nebo jinou podložku.

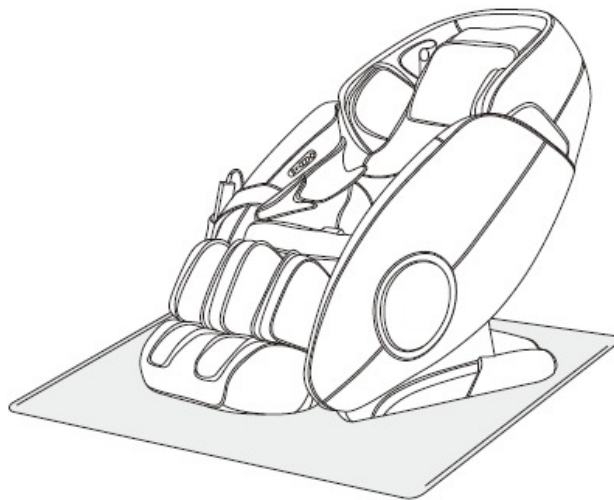

Pozn.

Nepřesouvejte židli s kolečky po dřevěné podlaze, nerovném povrchu nebo v úzkém prostoru. Pro zvednutí křesla jsou potřeba nejméně 2 lidé. Křeslo při přenášení uchopte za oblast polštářů masáže lýtek a za kryt zadní části (nezvedejte pomocí loketních opěrek)

7. Přesouvání křesla

- Ujistěte se, že se žádné dráty křesla nedotýkají podlahy, nakloňte opěradlo do určité míry dozadu (s těžištěm spočívajícím na kolech), zatlačte židli dopředu nebo dozadu rukama a nakonec opatrně a pomalu vraťte křeslo do normální polohy.

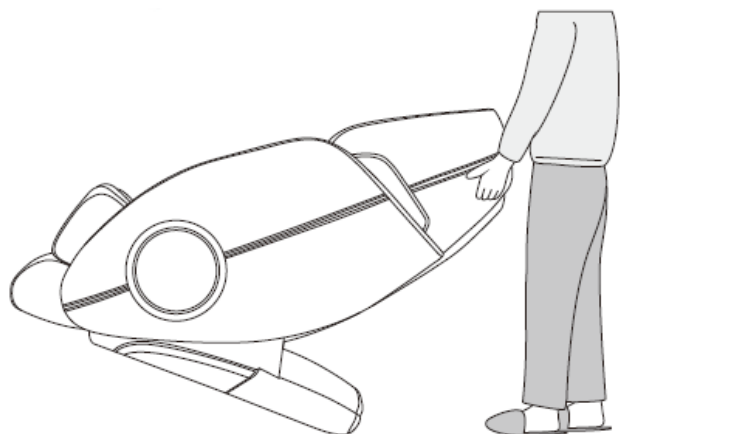

Pozn.

Před samotným přemístěním křesla, musíte křeslo vypnout a odpojit od el. napájení /vytáhnout zástrčku křesla ze zásuvky/

Specifikace výrobku**Model: A389****Název: Masážní křeslo****Jmenovité napětí: 110-120V ~ 60Hz****220-240 V ~ 50 Hz / 60 Hz****Jmenovitý příkon: 150 W.****Jmenovitý čas: 20min****Bezpečnostní struktura: Třída I**

použitý materiál: PVC, PA, ocelové díly a elektrické a elektronické díly

MATERIÁL	PU	KŮŽE	LÁTKA	DŘEVO