

HANSCRAFT[®]
your life idea



Masážní křeslo A309-8
uživatelský manuál

BEZPEČNOST A ÚDRŽBA	3
Důležitá bezpečnostní upozornění	3
Použití ve vnějším prostředí	3
Osoby nevhodné pro používání křesla	3
Bezpečnost	4
Údržba	4
Řešení běžných závad	5
Podmínky pro uskladnění křesla	5
NÁZVY A FUNKCE KOMPONENTŮ.	8
FUNKCE	9
ZPŮSOB POUŽITÍ	10
Připojení k hlavnímu zdroji napájení	12
Zahájení masáže	12
Představení klávesových zkratk na loketní opěrce.	17
Hlasové ovládání (v anglickém jazyce)	19
Ovládání Bluetooth přehrávače	20
Vypněte el. napájení a zastavte masáž	20
Instalace lýtkových masážních bloků	21
Sejměte polštáře a podložku opěrky hlavy	22
Ochrana podlahy	22
Přesouvání křesla	23
SPECIFIKACE VÝROBKU	24

Děkujeme Vám za zakoupení tohoto produktu. Přečtěte si pozorně tento manuál, abyste věděli, jak správně používat tento výrobek. Věnujte zvláštní pozornost bezpečnostním doporučením a uschovejte tento manuál pro budoucí použití.

Poznámka: Naše společnost si vyhrazuje právo aktualizovat design a popis tohoto produktu bez dalšího upozornění. Informujte se o aktuální barvě tohoto produktu.

Uschovejte tento manuál pro pozdější nahlédnutí!

Bezpečnost a údržba

1. Důležitá bezpečnostní upozornění

- Nedovolte, aby se děti dotýkaly pohyblivých částí křesla.
- Použijte dobře uzemněný napájecí zdroj vhodný pro tento výrobek.
- Po použití nebo před čištěním odpojte el.zástrčku, aby nedošlo ke zranění nebo poškození.
- Používejte prosím tento výrobek v souladu s tímto manuálem.
- Nepoužívejte příslušenství, která nejsou doporučena.
- Nepoužívejte tento výrobek venku.
- Před použitím si prosím pečlivě přečtěte tento manuál.
- Jakékoliv jiné použití křesla, které není zmíněno v tomto manuálu je zakázané.
- Doporučuje se maximální doba používání 20 minut.
- Nepoužívejte toto křeslo, pokud je jeho kožený potah poškozený.
- Nepoužívejte toto křeslo, pokud je kryt koženého potahu poškozen.
- Nepoužívejte jej, pokud je ohřevného těleso zakryté nebo zablokované.
- Do tohoto produktu prosím nic nevhazujte.
- Při používání tohoto produktu prosím nespěte.
- Nepoužívejte jej, pokud jste opilí nebo se necítíte dobře.
- Nepoužívejte jej prosím do jedné hodiny po jídle.
- Nezesilujte příliš funkci masáže, aby nedošlo ke zranění.
- Během používání masážního křesla nemějte v kapsách svého oděvu výbušné nebo zápalné předměty jako jsou například mobil, zapalovač, atd.

2. Použití ve vnějším prostředí

- Nepoužívejte křeslo za vysokých teplot nebo ve vlhkém prostředí.
- Nepoužívejte prosím křeslo v tepelném přechodu mezi horkým a chladným prostředím. Křeslo nejprve umístěte a používejte v prostředí s pokojovou teplotou.
- Nepoužívejte jej v silně prašném nebo leptavém prostředí.
- Nepoužívejte křeslo tam, kde není dostatek místa pro použití nebo kde je špatné větrání.
- Běžná pokojová teplota se pohybuje mezi 0°C až 35°C
- Nepoužívejte tento výrobek v nadměrně vlhké místnosti (například v koupelně) s relativní vlhkostí 20% až 80%).
- Nepoužívejte tento výrobek venku.
- Vyhněte se přímému slunečnímu světlu.
- Udržujte tento produkt mimo dosah zdrojů tepla (jako je strana s ohněm, výstup vzduchu z klimatizace).
- Nepoužívejte prosím tento výrobek za bouřky s blesky.
- Nepoužívejte prosím tento výrobek na prašných místech.

3. Osoby nevhodné pro používání křesla

- Lidé trpící osteoporózou nejsou vhodní k používání tohoto produktu.
- Lidé trpící srdečními chorobami nebo nosící elektronická lékařská zařízení, jako je kardiostimulátor,

nejsou pro použití tohoto produktu vhodné.

- Lidé s horečkou nejsou vhodné k používání tohoto produktu.
- Těhotné ženy nebo ženy, které mají menstruaci, nejsou vhodné pro použití tohoto produktu.
- Lidé, kteří se zranili nebo mají kožní onemocnění, nejsou pro používání tohoto produktu vhodné.
- Děti mladší 14 let nebo osoby duševně nevyrovnané, bez dozoru, nesmějí tento produkt používat.
- Lidé, kterým lékař nařídil odpočinek, nebo lidé, kteří se necítí dobře, nejsou pro použití tohoto produktu vhodné.
- Lidé, s mokým povrchem těla mají zakázáno tento výrobek používat.
- Spotřebič má vyhřívaný povrch. Osoby necitlivé na teplo musí být při používání spotřebiče opatrné.

4. Bezpečnost

- Zkontrolujte hodnotu el.napětí, zda-li odpovídá specifikacím tohoto produktu.
- Nepoužívejte mokrou ruku k vytahování el. zástrčky.
- Dbejte na to, aby dovnitř tohoto výrobku nevnikla voda, aby nedošlo k úrazu elektrickým proudem nebo k jeho poškození.
- Nepoškozujte el.vodiče ani neupravujte el.obvod tohoto výrobku.
- K čištění elektrických částí, jako je vypínač a zástrčka, nepoužívejte vlhký hadřík.
- Nepřibližujte se k tomuto produktu při výpadku el. proudu, abyste předešli zranění při náhlém obnovení napájení elektrinou.
- Tento spotřebič není určen k použití osobami (včetně dětí) se sníženými fyzickými, smyslovými nebo mentálními schopnostmi nebo nedostatkem zkušeností a znalostí, pokud nejsou pod dozorem nebo jim nejsou poskytnuty instrukce k použití zařízení osobou odpovědnou za jejich bezpečnost.
- Děti by měly být pod dohledem, aby bylo zajištěno, že si s přístrojem nebudou hrát.
- Pokud je napájecí kabel poškozen, musí být vyměněn výrobcem, jeho servisním zástupcem nebo podobně kvalifikovanými osobami, aby se předešlo riziku případného poškození zařízení.

5. Údržba

- Údržbu tohoto výrobku by měli provádět autorizovaní opraváři, NEPOKOUŠEJTE se sami křeslo demontovat nebo opravovat.
- Nezapomeňte po použití vypnout el. napájení.
- Nepoužívejte tento výrobek, pokud je zásuvka uvolněná.
- Pokud nebudete tento výrobek delší dobu používat, stočte kabely a uskladněte tento produkt v suchém a bezprašném prostředí.
- Nevystavujte tento produkt vysokým teplotám nebo blízkosti ohně a nevystavujte jej dlouhodobému přímému slunečnímu záření.
- Pokud je odpojitelný napájecí kabel poškozen, musí být vyměněn výrobcem, jeho servisním zástupcem nebo podobně kvalifikovanou osobou, aby se předešlo možnému riziku zranění nebo poškození zařízení.
- Tento výrobek prosím očistěte suchým hadříkem. Nepoužívejte ředidlo, benzen nebo alkohol.
- Mechanické součásti tohoto produktu jsou speciálně navrženy a vyrobeny, proto není nutné jim poskytovat zvláštní údržbu.
- Nepoužívejte k ošetření tohoto produktu nástroje s ostrými hranami.
- Nepřesunujte a netlačte tento výrobek na nerovném povrchu, před přesunem by měl být zvednut.
- Křeslo používejte přerušovaně, nedovolte, aby tento výrobek pracoval nepřetržitě dlouho.

6. Řešení běžných závad

- Je to přirozený zvuk pohybujícího se motoru, který můžete slyšet během používání křesla.
- Pokud ovladač nefunguje normálně, zkontrolujte, zda jsou el.zástrčky a el.zásuvky pevně připojeny a zda je spínač zapnutý.
- Pokud skončí přednastavená provozní doba křesla, produkt automaticky aktivuje tlačítko vypnutí; pokud tento výrobek pracuje nepřetržitě po dlouhou dobu, teplotní chránič automaticky vypne křeslo, následně počkejte alespoň půl hodiny, než křeslo znovu zapnete.

7. Podmínky pro uskladnění křesla

- Pokožová teplota pro uskladnění je -5 °C - 35 °C.
- Relativní vlhkost 20% až 80%, žádný korozivní plyn a dobře větraná místnost.

VAROVÁNÍ

Při zvedání opěrky nohou byste neměli použít nadměrný tlak na opěrku aby nedošlo k přepadnutí křesla směrem dopředu, což by mohlo vést k poškození výrobku nebo ke zranění osob.

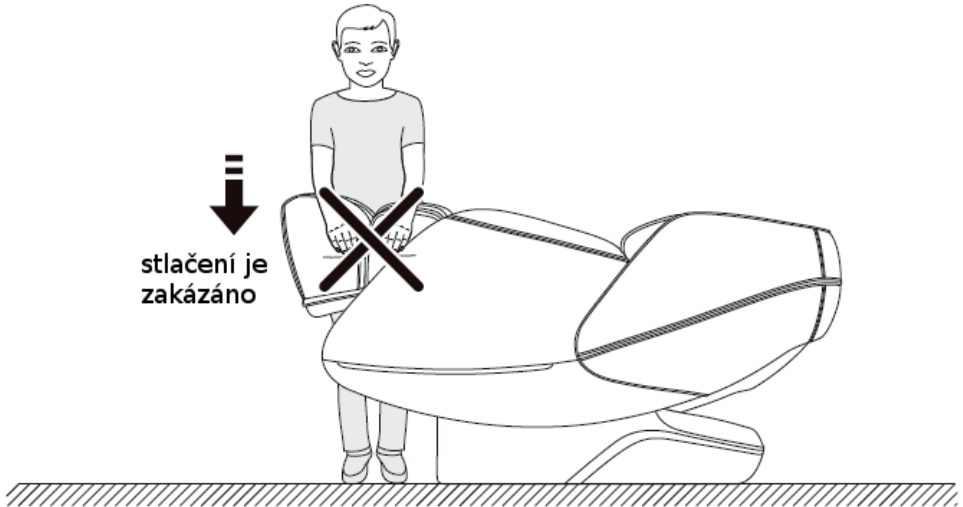

VAROVÁNÍ

Před sezením na masážním křesle se ujistěte, že masážní hlavice zůstává v poloze sedáku, aby se předešlo nepříjemným pocitům na hýždích během přitlačení těla a následnému poškození masážní hlavice.

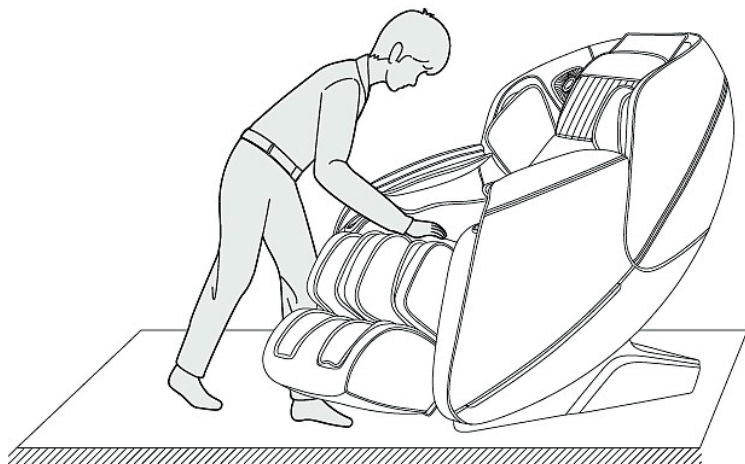

VAROVÁNÍ

V pohotovostním režimu nebo při zapnutém napájení se nepokoušejte vytáhnout ovládací kabel nebo napájecí kabel, aby nedošlo k poškození výrobku nebo úrazu elektrickým proudem. Doporučujeme odpojit kabel ovladače a napájecí kabel a po použití křesla je odložit.

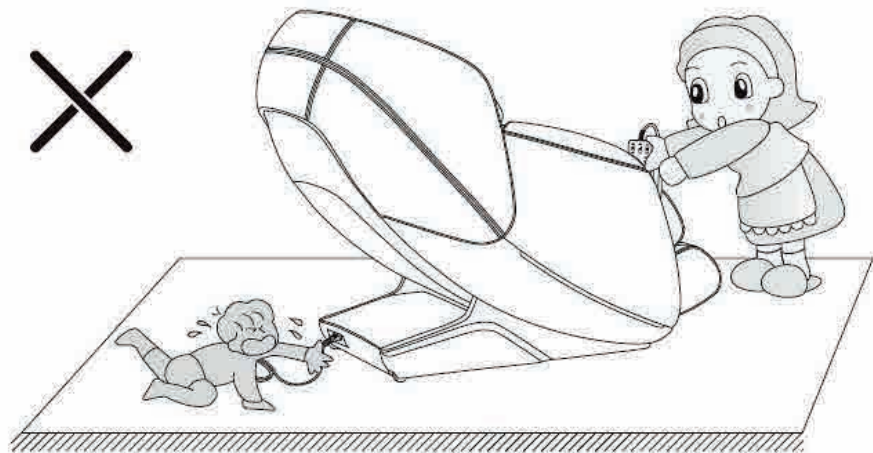

VAROVÁNÍ

Při spuštění funkce ležení s nulovou gravitací zkontrolujte, zda se pod spodní částí opěrky nohou a opěradla nenacházejí děti a domácí zvířata, což by mohlo způsobit poškození výrobku nebo zranění osob.

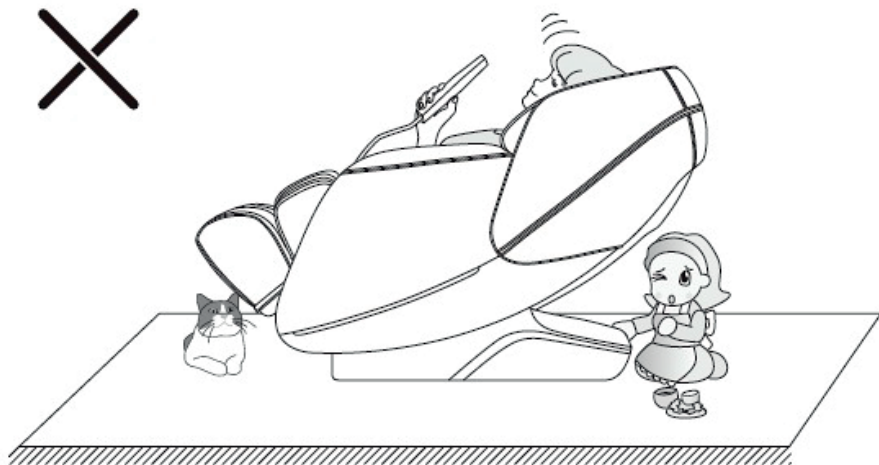

NÁZVY A FUNKCE KOMPONENTŮ

Názvy a funkce komponentů

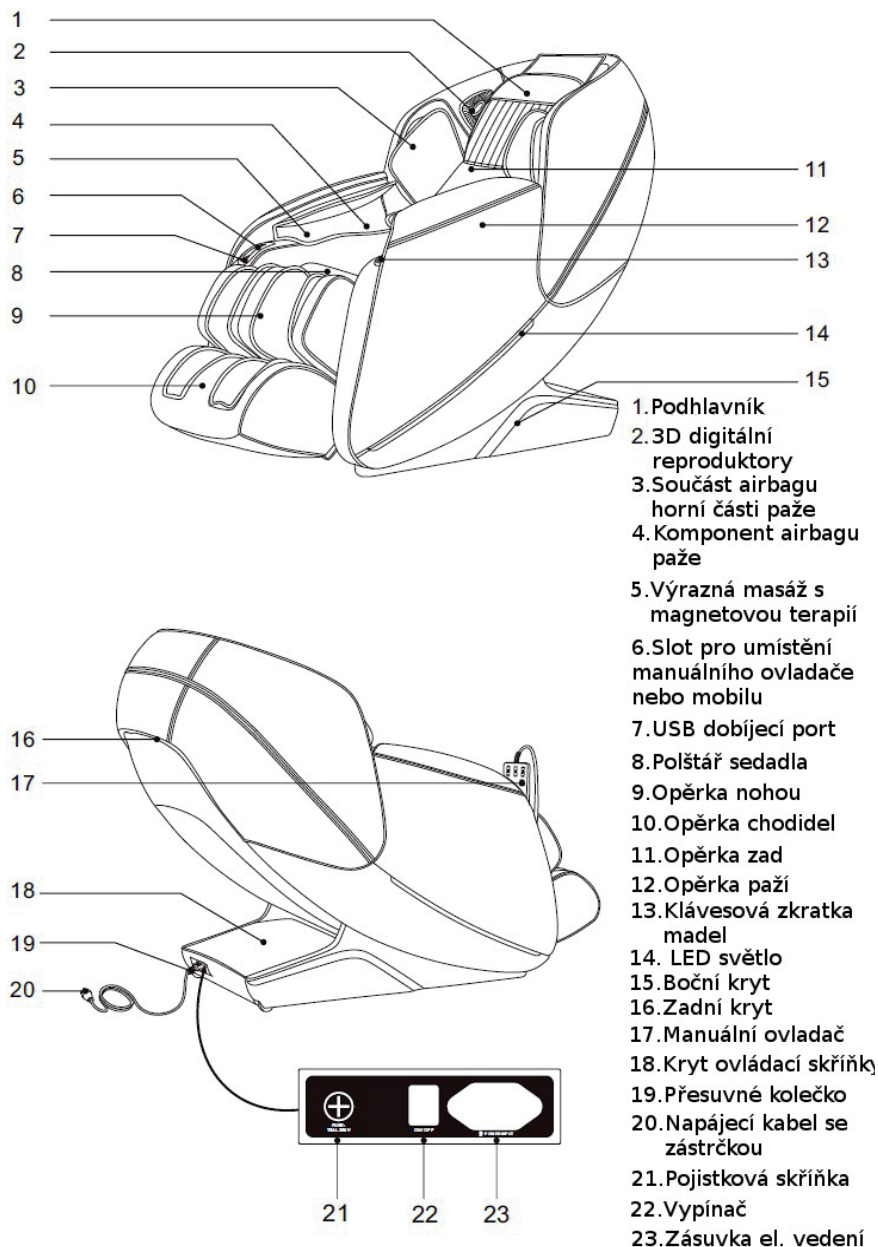

Funkce

- Tento výrobek je navržen se sadou mechanických masážních hlavice, které se mohou pohybovat nahoru a dolů, táhnout tam a zpět, jsou poháněné čtyřmi ozub. koly s tlumením zvuku.
- Navrženo s pěti typy emulačních masážních metod shiatsu, hnětení, poklepávání, klepání, současně hnětení a klepání.
- Navrženo s funkcí automatické detekce pozice ramen.
- Automatické masážní funkce: automatická masáž zahrnuje 12 druhů automatických masážních funkcí, včetně komfortní masáže, relaxační masáže, masáže tahem, masáže ramen a šíje, masáže zad a pasu, masáže celého těla, šetrné masáže obratlů, obnovy únavy, protahování svalů a aktivující kolaterály, krásné tvarování hýždí, uklidňující spánek a plný tlak vzduchu.
- Vybaveno manuální masážní funkcí horní části těla (jsou vybrány - masáž celého těla, v jednom bodě, tři lokální masáže a rychlost každé masáže lze nastavit v pěti rychlostech. Při masáži v jednom bodě a lokální může být masážní ruka nastavena do polohy nahoru a dolů; v masážním programu poklepání, shiatsu a klepání lze nastavit rozsah pohybu masážní hlavice ve 3 úrovních.
- Funkce masáže tlakem vzduchu: funkce tlakové masáže předloktí (pomocí 4 vestavěných airbagů), funkce tlakové masáže paží (vestavěných 8 airbagů), funkce tlakové masáže lýtky (vestavěných 16 airbagů) a 3 nastavení intenzity tlaku vzduchu.
- Podnožku lze prodloužit, zatlačte chodidly dopředu, abyste dosáhli požadované délky, a při zatahování chodidel odpružte.
- Nezávislé zvedání opěrky nohou, funkce zvedání opěradla a opěrky nohou dohromady, funkce nulové gravitace.
- S funkcí zpětného zpracování tepela: je použito uhlíkové vlákno jako zdroj infračerveného tepla.
- Opěradlo využívá technologii kluzné lišty, která udržuje nulový prostor po celou dobu v místě odchylky a šetří tak prostor.
- Trakce rámu opěradla využívá technologii vedení křivek, která zcela odpovídá křivce lidských zad, a va si můžete dopřát masáž od hlavy po stehna.
- Systém přehrávání hudby, 3D digitální zvuk zabudovaný do levé a pravé horní části křesla v oblasti paží. K bezdrátovému přehrávání hudby použijte funkci Bluetooth chytrého zařízení.
- S funkcí masáže chodidel a sadou škrábacích válců na chodidlech.
- Přední konec pravé loketní opěrky je vybaven slotem pro ruční ovládání nebo slotem pro mobilní telefon a má funkci nabíjení USB.
- V levém a pravém vzduchovém vaku v umístění dlaní je výrazná masáž s funkcí magnetické masáže.
- Na levém zábradlí je pět druhů klávesových zkratk zábradlí, například otevírací tlačítko, tlačítko pro zvedání lýtkového rámu, tlačítko pro nastavení táhla, tlačítko automatického režimu a tlačítko pro hlasové buzení.
- Levé a pravé madlo je vybaveno LED světly.
- Řadič barevné obrazovky LCD.
- Vypnete křeslo, automaticky se vrátí do polohy v sedu a masážní hlavice se také vrátí do výchozí polohy.

ZPŮSOB POUŽITÍ

Zobrazení všech masážních funkcí na LCD displeji

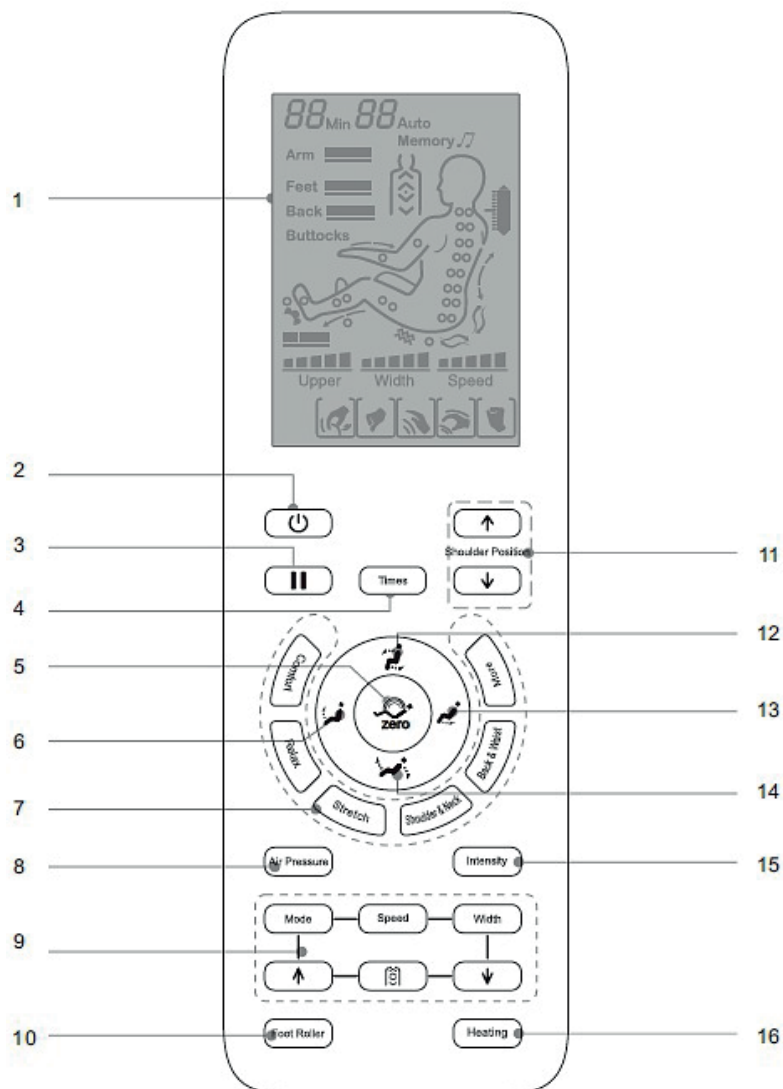

1. LCD:

- Zobrazení všech masážních funkcí.

2. Vypínač:

- Zapněte nebo vypněte všechny masážní funkce.

3. Tlačítko Pauza \ provoz:

- Pozastavíte nebo spustíte všechny masážní funkce.

4. Tlačítko časovače:

- Nastavuje dobu, po kterou má vaše křeslo masírovat.

5. Tlačítko automatického sklápění:

- K dispozici jsou tři režimy automatického sklápění, které se mohou automaticky přepínat podle vašich vlastních potřeb.

6. Tlačítko zvednutí opěrky nohou:

- Nastavíte opěrku nohou nahoru.

7. Tlačítko automatické masáže:

- Podrobnosti najdete na straně 12 této příručky.

8. Tlačítko režimu tlaku vzduchu:

- Zapněte/vypněte funkci tlakové masáže vzduchem (podrobnosti najdete na straně 11 této příručky).

9. Tlačítko ruční masáže:

- Podrobnosti najdete na straně 13 této příručky.

10. Tlačítko nožního válce:

- Podrobnosti najdete na straně 13 této příručky.

11. Tlačítko pro nastavení polohy tlak. bodu ramene:

- Ruční nastavení polohy masážního tlakového bodu ramene.

12. Sezení:

- Nastavíte zdvih rámu opěradla a pokles rámu lýtka.

13. Tlačítko pohybu dolů pro rám lýtka:

- Upravíte polohu rámu lýtka směrem dolů.

14. Obnova výchozí polohy křesla:

- Nastavíte rám opěradla tak, aby se snížil, a rám opěrky nohou se zvedne.

15. Tlačítko intenzity tlaku vzduchu:

- Upravte intenzitu tlaku vzduchu.

16. Tlačítko vyhřívání:

- Funkce masáže s vyhříváním zapnuto/vypnuto.



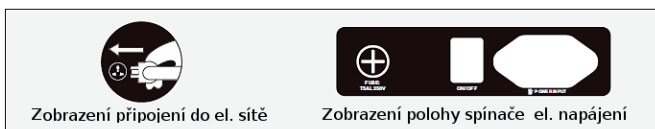

1. Připojení k hlavnímu zdroji napájení



2. Zahájení masáže

- 1) Stiskněte tlačítko napájení pro zahájení masáže, zapne se automaticky přednastavená komfortní masáž.
 - 2) Masážní křeslo se automaticky sklopí.
 - 3) Během automatické detekce pozice ramen se ujistěte, že sedíte pevně přitisknuti k sedáku a opěrci zad.
 - 4) Pokud máte pocit, že křeslo nerozpoznalo vaši skutečnou polohu ramen, stisknutím tlačítka Poloha ramene nahoru nebo dolů ručně upravte polohu ramen.
- Vybírat můžete z 10 úrovní. Na úpravu máte 10 sekund. Po 10 sekundách se masáž automaticky spustí.

Pozn. V procesu zahájení funkce masáže můžete zvolit funkci automatické masáže. Opakujte výběr stejné funkce automatické masáže, můžete odstranit proces detekce a začít masírovat přímo.



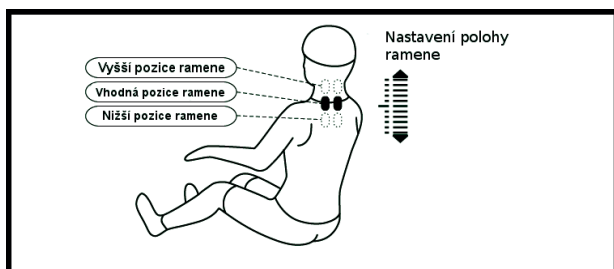



Tlačítko	Popis	Zobrazení
	Přemístění masážních hlavice do vhodné pozice směrem nahoru	
	Přemístění masážních hlavice do vhodné pozice směrem dolů	



Během procesu masáže ramen a akupresurního bodu (na obrazovce ručního ovladače je ikona nastavení polohy ramen a z ovladače je slyšet zvuk „Di, Di“, poté stiskněte tlačítko pro nastavení polohy ramen nahoru nebo dolů). Můžete také zvolit libovolných 12 druhů automatické masáže pro vstup do masážní funkce (pohodlí, relaxace, strečink, rameno a krk, záda a bederní oblast, masáž celého těla, chiropraktická masáž, zotavení po únavě, masáž meridiánů, zkrášlující masáž hýždí, zklidňující spánková masáž a masáž plným tlakem vzduchu vzduchu).

(Můžete přímo přeskočit 4. krok)

• Automatická masáž

Funkce	Tlačítko	Popis	Na displeji
Automatická masáž	 Comfort	Pohodlná: Nejvhodnější masážní zážitek.	F1 Auto
	 Relax	Relaxační: hluboká, měkká a pohodlná masáž, zmírnění únavy těla	F2 Auto
	 Stretch	Pohyb opěrky nohou a opěradla nahoru a dolů a funkcí vzduchové tlakové masáže si protáhnete tělo, zmírníte únavu, osvěžíte se.	F3 Auto
	 Shoulder&neck	Rameno a krk: zaměření na masáž ramen a šíje.	F4 Auto
	 Back&waist	Záda a bedra: masáž zaměřená na záda a bederní oblast.	F5 Auto
		Masáž celého těla: Masáž hlubokých tkání, omlazuje tělo.	F1 Auto
		Chiropraktická masáž: zaměříte se na chiropraktickou masáž, uvolníte tělo i mysl.	F2 Auto
		Zotavení po únavě: zmírnění bolesti celého těla při únavě, bolesti zad a končetin k dosažení relaxace a zlepšení mikrocirkulace, rychle zmírňuje únavu.	F3 Auto
		Masáž meridiánů: stimuluje meridiány, rychle se zlepšuje mikrocirkulace těla, posílení imunity.	F4 Auto
	 More	Zkrášlující masáž hýždí: zaměřte se na efektivní masáž hýždí a stehy, zkrášlete tvar těla, omezte hromadění nadbytečného tuku v těle.	F5 Auto
	Pokojná spánková masáž: prostřednictvím dvanácti hlavních akupunkturních bodů, pomáhá tělu se zotavit a najít rovnováhu, rychle zlepšuje spánek a jeho kvalitu.	F6 Auto	
	Plný tlak vzduchu: zaměření se na tlakovou masáž celého těla, hluboká masáž pro plné uvolnění těla, zmírnění únavy a bolesti těla.	F7 Auto	

ZPŮSOB POUŽITÍ



• Manuální masáž horní části těla

Funkce	Tlačítko	Popis	Na displeji
Technika	Mode	Shiatsu: rychlost, šíře	
		Hnětení: rychlost	
		Poklepávání: rychlost, šíře	
		Hnětení a poklepávání: rychlost	
		Klepání: rychlost a šíře	
Rychlost	Speed	5 nastavitelných rychlostí	 Speed
Šíře	Width	3 volitelné úrovně	 Width
Protažení zad		Zafixovaná pozice a bodová masáž	
		Místní krouživá masáž na malé ploše	
		Krouživá masáž	
		Nastavení umístění masáže (v pevném bodě a místním režimu může být nastaveno umístění masáže)	Masážní váleček se pohybuje směrem nahoru
			Masážní váleček se pohybuje směrem dolů



• Pneumatická masáž

Funkce	Tlačítko	Popis	Na displeji
Režim tlaku vzduchu	Air Pressure	Plný tlak: tlaková vzduchová masáž paží, nohou a chodidel.	Paže Chodidla
		Paže: tlaková masáž vzduchem zaměřená na paže	Paže
		Chodidla: tlaková masáž vzduchem na opěrce nohou	Chodidla
Intenzita	Intensity	3 úrovně nastavení	Paže Chodidla



- **Masáž chodidel válečkem**

Funkce	Tlačítko	Popis	Na displeji
Masážní váleček chodidel		Opakovaným stisknutím tlačítka vyberte požadovanou úroveň intenzity (nízkou, střední a rychlou) nebo tuto funkci vypnete.	

- **Vyhřívaná masáž**





Funkce	Tlačítko	Popis	Na displeji
Vyhřívání		Stisknutím tohoto tlačítka zapnete nebo vypnete zadní infračervené vyhřívání. Zapněte o 3 minuty později, bude vám teplo.	

- **Tlačítko pauza/zahájení masáže**

Funkce	Tlačítko	Popis	Na displeji
Pauza/zahájení		Stiskněte toto tlačítko v průběhu masáže a všechny masážní pohyby se pozastaví (časové nastavení pokračuje v odpočítávání), a poté stiskněte toto tlačítko pro obnovení všech pozastavených režimů masáže.	

ZPŮSOB POUŽITÍ

- Nastavení úhlu sklonu křesla

Funkce	Tlačítko	Popis
Opěradlo zad nahoru a opěrka nohou dolů současně		Stisknutím a podržením tohoto tlačítka pomalu zvednete opěrku zad a současně spustíte opěrku nohou dolů. Uvolněním tlačítka zastavíte v požadovaném masážním úhlu.
Opěrka nohou nahoru a opěradlo zad dolů současně		Stisknutím a podržením tohoto tlačítka pomalu zvednete lýtkovou opěrku a současně sklopíte opěrku zad. Uvolněte tlačítko pro zastavení v požadované výšce
Opěrka nohou nahorů		Stisknutím a podržením tohoto tlačítka pomalu zvednete opěrku nohou. Uvolněním tlačítka zastavíte opěrku v požadované výšce.
Opěrka nohou dolů		Stisknutím a podržením tohoto tlačítka pomalu zvednete opěrku nohou. Uvolněním tlačítka zastavíte opěrku v požadované výšce.
Automatické položení		Pokaždé, když stisknete tlačítko, přepnete jedno automatické položení režimu. K dispozici jsou celkem tři režimy.

- Ostatní manuální funkce

Funkce	Tlačítko	Popis	Na displeji
Časovač		Stisknutím tohoto tlačítka přidáte 5 minut masáže. Můžete opakovaně stisknout po dobu až 30 minut.	<i>20min</i>

3. Představení klávesových zkratek na loketní opěrce

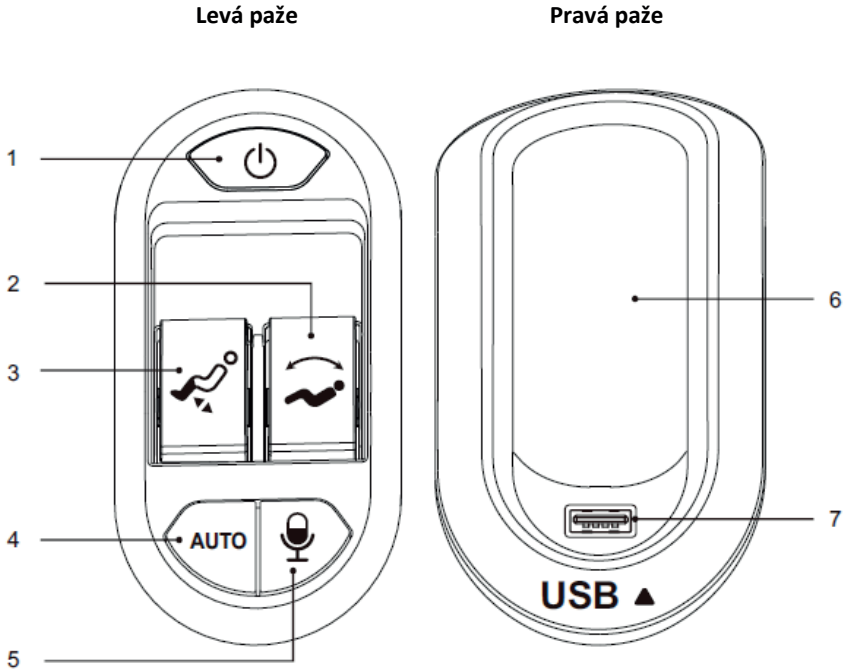





Klávesová zkratka levé loketní opěrky:

1. Tlačítko napájení: Zapněte nebo vypněte masážní křeslo.
2. Tlačítko pro nastavení zvedacího závěsu: nastavení zvedacího závěsu pro nastavení zvedání opěradla.
3. Tlačítko zvedání rámu lýtek: seřídíte rám lýtky tak, aby se zvedal nebo klesal.
4. Automatické tlačítko: zapněte funkci automatické masáže.
5. Tlačítko ovládání hlasového buzení: funkce hlasového buzení.

Klávesová zkratka pravé loketní opěrky:

6. Umístění slotu: ruční ovladač a mobilní telefon lze umístit do slotu.
7. USB nabíjecí port: nabíjení chytrého zařízení.

ZPŮSOB POUŽITÍ

Funkce	Popis
	Tlačítko napájení: Stisknutím tohoto tlačítka zapnete nebo vypnete masážní funkci.
	Tlačítko pro zvednutí lýtka: zatlačte tlačítko směrem nahoru a pomalu se zvedne rám lýtka. Uvolněním tlačítka se zastaví zvedání lýtkového rámu.
	Tlačítko snížení umístění dolních končetin: Pomalým stisknutím tlačítka dolů spustíte lýtkový rám směrem dolů a uvolněním tlačítka jej zastavíte.
	Tlačítko propojení: pomalu stiskněte tlačítko pro snížení rámu lýtek, tlačítko uvolněte pro zastavení pohybu rámu lýtek.
	Tlačítko pro propojení pozice v lehu: Pomalým stisknutím tlačítka spustíte rám opěradla dolů, zatímco rám lýtka se pomalu zvedá, uvolněním tlačítka se rám opěradla a rám lýtka zastaví.
AUTO	Tlačítko automatického režimu: Při každém stisknutí se přepne funkce automatické masáže.
	Tlačítko aktivace hlasového ovládání: stisknutím tohoto tlačítka aktivujete funkci hlasového ovládání.
	USB konektor: USB nabíjecí port, můžete přes něj nabíjet chytrá zařízení (jako např. mobilní telefony).

4. Hlasové ovládání /v anglickém jazyce/

· Když je masážní křeslo v provozu nebo v pohotovostním režimu, řekněte „Hi Alice“ nebo stisknutím tlačítka aktivace hlasového ovládání na pravé loketní opěrce aktivujte funkci hlasového ovládání.

· Po úspěšné aktivaci masážní křeslo odpoví „I am here /Jsem tady/“. V tuto chvíli je do 6 sekund aktivován záznam hlasového ovládání odpovídající funkce.

Poté, co masážní křeslo zareaguje, lze zapnout odpovídající funkci hlasového ovládání; pokud nedojde k hlasovému záznamu do více než 6 sekund, funkce hlasového ovládání se automaticky vypne a je třeba ji znovu aktivovat.

· **Poznámka:** Při aktivaci funkce hlasového ovládání použijte Angličtinu, rychlost řeči by měla být mírná, hlasové příkazy by měly následovat po hlasovém zadání.

Příkazy hlasového ovládání		
Slova pro aktivaci hlasového ovládání: "hi Alice". Odpověď: I am here.		
Sériové číslo	Vstup pro hlasové ovládání	Odpověď
1	Massage on /Zapnout masáž/	Odpověď: Ok, massage on. /OK, zapnout masáž/
2	Massage close /Vypnout masáž/	Odpověď: Ok, massage close. /OK, vypnout masáž/
3	Comfort Massage /Komfortní masáž/	Odpověď: Ok, comfort massage. /OK, komfortní masáž/
4	Relax massage /Relaxační masáž/	Odpověď: Ok, relax massage. /OK, relaxační masáž/
5	Full body massage /Masáž celého těla/	Odpověď: Ok, full body massage. /OK, masáž celého těla/
6	Neck and shoulder massage /Masáž krku a ramen/	Odpověď: Ok, neck and shoulder massage. /OK, masáž krku a ramen/
7	Back and waist massage /Masáž zad a oblasti beder/	Odpověď: Ok, back and waist massage. /OK, masáž zad a oblasti beder/
8	Stretch massage /Protahovací masáž/	Odpověď: Ok, stretch massage. /OK, protahovací masáž/
9	Fixed massage /Fixní masáž/	Odpověď: Ok, fixed massage. /OK, fixní masáž/
10	Change the other mode /Přepnout do dalšího režimu/	Odpověď: Ok, change the other mode. /OK, přepnout do dalšího režimu/
11	Go little down /Přesunout masáž trochu níže/	Odpověď: Ok, go little down. /OK, přesunout masáž trochu níže/
12	Go little up /Přesunout masáž trochu výše/	Odpověď: Ok, go little up. /Ok. přesunout masáž trochu výše/

13	Open the air pressure /Zapnout funkci masáže tlakem vzduchu/	Odpoved': OK, open the air pressure. /Ok, zapnout funkci masáže tlakem vzduchu/
14	Close the air pressure /Vypnout funkci masáže tlakem vzduchu/	Odpoved': OK , Close the air pressure. /Ok, vypnout funkci masáže tlakem vzduchu/
15	Up the seat position /Zvednout polohu sedadla/	Odpoved': OK, up the seat position. /Ok, zvednout polohu sedadla/
16	Down the seat position /Snížit polohu sedadla/	Odpoved': OK, down the seat position. /Ok, snížit polohu sedadla/
17	Stop adjustment /Ukončit nastavení/	Odpoved': OK, stop adjustment. /Ok, ukončit nastavení/

5. Ovládání Bluetooth přehrávače

1. Vstupte manuálně do chytrého mobilu a otevřete funkci Bluetooth a vyhledejte nové Zařízení Bluetooth.
2. Najdete bluetooth připojení pojmenovaný jako (IMCM-XXXX), vyberte jej pro spárování s masážním křeslem.
3. Zapněte přehrávač hudby v chytrém mobilu.

6. Vypněte el.napájení a zastavte masáž.

- Stisknutím tlačítka napájení během masáže se okamžitě zastaví všechny masážní funkce, opěradlo a opěrka nohou se vrátí do výchozí polohy. A když masáž uplyne, masážní hlavice se vrátí do výchozí polohy, všechny masážní funkce se zastaví, opěradlo a opěrka nohou se nevrátí do výchozí polohy.
- Vypněte napájení celého křesla. Obrázek (vypnutí napájení)



7. Instalace lýtkových masážních bloků

1. Po propojení vzduchové hadice a kabelového svazku k lýtkové opěrice a masážnímu křeslu, uvolněte pevný spojovací pásek a vložte spojovací část do rámu. (Obrázek 1).
2. Umístěte bloky pro fixaci lýtka na obě strany kulatých trubek (obrázek 2).

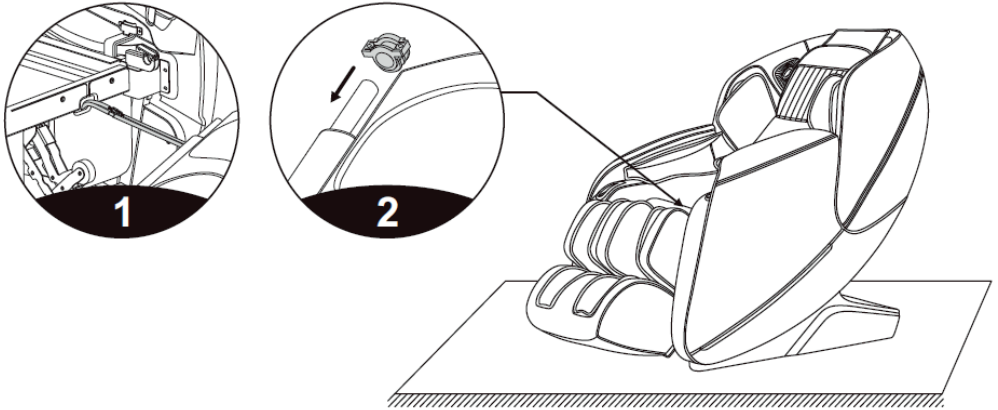

3. Zavěste bloky pro fixaci lýtka na hák rámu masážního křesla (obrázek 3).
4. Potom pomocí 4 šroubů M4 (na každé straně dva kusy) připevněte lýtkové bloky k masážnímu křeslu, zkontrolujte, zda nedošlo k nějaké abnormalitě, zda jsou trubky správně uloženy a dokončete instalaci (obrázek 4).

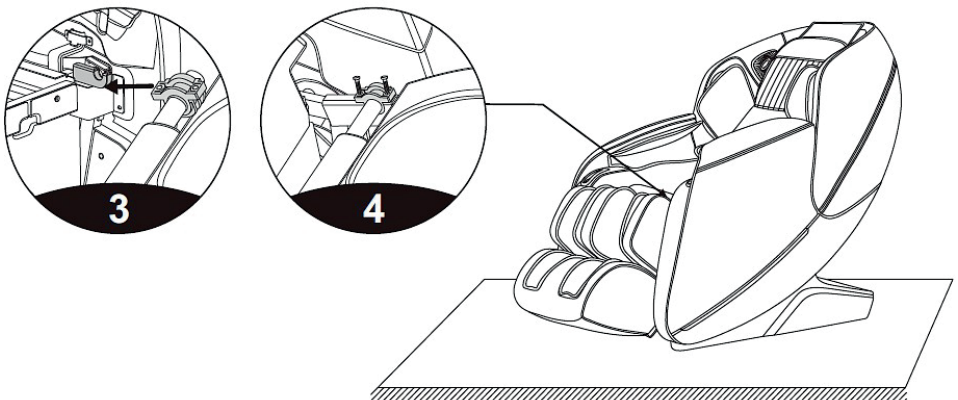

8. Sejměte polštáře a podložku opěrky hlavy

· Polštář hlavy vám umožňuje ovládat intenzitu masáže krku a ramen. Můžete se rozhodnout, zda budete polštář hlavy používat (doporučujeme ho použít).

Polštář opěradla a opěradlo jsou spojeny zipem (obr. 1), polštář hlavy a polštář opěradla jsou spojeny suchým zipem, jak ukazuje obrázek č.2.

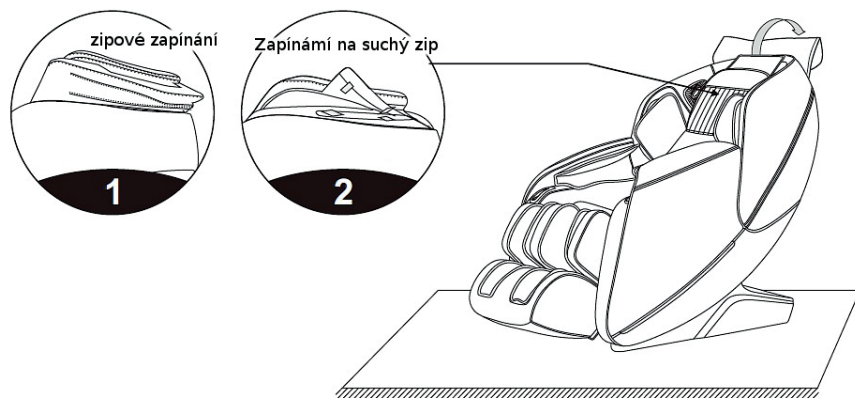

9. Ochrana podlahy

· Nepokládejte těžké masážní křeslo na dřevěnou podlahu, aby nedošlo k jejímu poškození. Proto prosím položte pod masážní křeslo na koberec nebo jinou podložku, abyste tomuto poškození předešli.

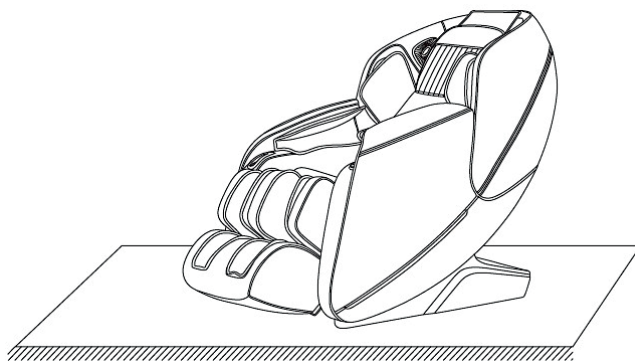

Pozn.

Nepřesuňte židli s kolečky po dřevěné podlaze, nerovném povrchu nebo v úzkém prostoru. Pro zvednutí křesla jsou potřeba nejméně 2 lidé. Křeslo při přenášení uchopte za oblast masážních bloků lýtek a za kryt zadní části (nezvedejte pomocí loketních opěrek)

10. Přesouvání křesla

- Ujistěte se, že se žádné dráty z křesla nedotýkají podlahy, nakloňte opěradlo do mírného úhlu směrem dozadu (s těžištěm spočívajícím na kolečkách), zatlačte židli dopředu nebo dozadu rukama a nakonec opatrně a pomalu vraťte křeslo do normální polohy. (Poznámka: Během pohybu musíte nejprve vypnout el. napájení a poté odpojit napájecí kabel a kabel ovladače.)

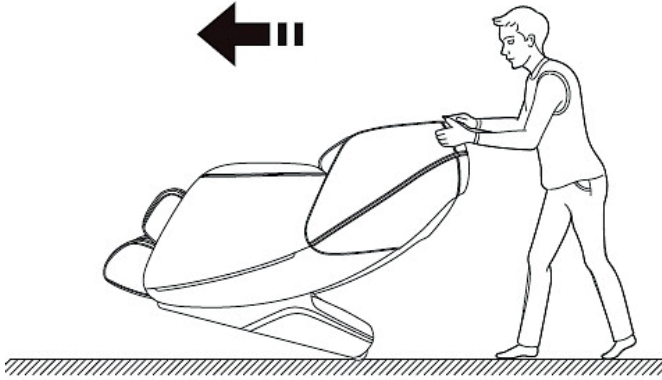

Varování: Zadní kolečka masážního křesla jsou vhodná pouze pro pohyb na krátké vzdálenosti. Na dlouhé vzdálenosti, k přesunu masážního křesla použijte další pomocné nástroje.

SPECIFIKACE VÝROBKU

Specifikace výrobku

Model: A309

Konfigurace: 8

Název: Masážní křeslo

Jmenovitá hodnota napětí: 110-120V ~ 60Hz
220-240 V ~ 50 Hz / 60 Hz

Jmenovitá hodnota příkonu: 120 W.

Jmenovitý čas: 20min

Bezpečnostní struktura: Třída I

použitý materiál: PVC, PA, ocelové díly a elektrické a elektronické díly

MATERIÁL	PU	KŮŽE	LÁTKA	DŘEVO

HANSCRAFT[®]
your life idea

HANSCRAFT, s. r. o.

Bečovská 939

104 00 Praha 10-Uhřetěves

CZECH REPUBLIC

www.HANSCRAFT.cz